

ROBUS®

DUET 3W TWO IN ONE SPIKE AND WALL MOUNT SET (WARM WHITE)

R2IN13W

EN

PLEASE READ INSTRUCTION BEFORE COMMENCING INSTALLATION AND RETAIN FOR FUTURE REFERENCES.

! Electrical products can cause death or injury, or damage to property. The Installation must be carried out by a qualified electrician.

Note:

The luminaire must be disconnected before carrying out any insulation resistance testing. Product technical information and specification may change over time without prior notification. For the latest technical information please visit our web site www.robus.com or robustirect.com

-5°C < Ta < +40°C, 220-240V ~ 50/60Hz, Class I, IP65

Installation

Wall Mounting

1. Ensure mains supply is switched-off before commencing work.
2. Ensure there is at least 100mm of free space around the luminaire location.
3. Place the bracket against the wall and mark appropriate holes on wall. Check that fixing will not impinge on concealed cables or pipes before drilling holes.
4. Fix fitting to wall.
5. Using a suitable IP rated box terminate supply cables, Brown to „L“, Blue to „N“ and Yellow/Green to earth.
6. Ensure that the fitting is secured to wall.
7. This fitting has no user serviceable parts. If any part is damaged, dis-connect from mains and discontinue use.

Spike Mounting

1. Attach spike to bracket on fitting. Place the fitting into the ground. Check that the spike will not impinge on concealed cables or pipes.
2. Using a suitable IP rated box terminate supply cables, Brown to „L“, Blue to „N“ and Yellow/Green to earth.
3. This fitting has no user serviceable parts. If any part is damaged, disconnect from mains and discontinue use.

Market Surveillance:

LS Code of energy efficiency Class F. R2IN13W-LS.

The light source of this luminaire is not replaceable; when the light source reaches its end of life the whole luminaire shall be replaced.

Information for the Product user:

1. Please note the requirement to dispose of Waste Electrical & Electronic Equipment separately from household waste (WEEE marked with crossed out wheelee bin symbol).
2. Please consider your role in contributing to re-use and recycling by returning this product at end of life to a collection centre for waste electrical equipment or a Civic Amenity site, or to a retail outlet from which you are purchasing a replacement.
3. This equipment may contain substances that are hazardous to health and the environment if disposed of carelessly. It is important that it is separated from normal household waste and recycled in the WEEE chain.
4. The "crossed out wheelee bin symbol" on a product indicates this equipment must not be disposed of in normal household waste, but should be disposed of according to local WEEE regulations.

ROBUS®

DUET 3W TWEE-IN-ÉÉN PRIKKER EN MUUR MONTAGESET (WARM WIT)

R2IN13W

NL

LEES DE INSTRUCTIES VOORDAT U BEGINT MET DE INSTALLATIE EN HOU ZE BIJ VOOR LATER.

! Elektrische producten kunnen de dood of letsel veroorzaken of eigendommen beschadigen. De installatie dient te worden uitgevoerd door een elektricien.

Opmerkingen:

De lamp moet worden losgekoppeld voordat de isolatieweerstand wordt getest. Technische gegevens en specificaties van dit product kunnen zonder voorafgaande kennisgeving wijzigen. Ga voor de meest recente technische gegevens naar onze website www.robus.com of robustirect.com

-5°C < Ta < +40°C, 220-240V ~ 50/60Hz, Class I, IP65

Installatie

Wandmontage

1. Zorg dat het lichtnet is uitgeschakeld voordat u begint.
2. Zorg dat u minstens 100 mm vrije ruimte heeft rond het installatiepunt.
3. Plaats de beugel tegen de wand en markeer de overeenkomstige montagepunten. Controleer dat u geen verborgen kabels of leidingen kunt beschadigen voordat u begint met boren.
4. Bevestig het armatuur tegen de wand.
5. Sluit aan de hand van een aansluitdoos met een geschikte IP-beschermingsklasse de stroomkabels aan, Bruine op "L", Blauw op "N" en Geel/Groen op aarding.
6. Zorg dat het armatuur goed vastzit aan de wand.
7. Dit armatuur bevat geen onderdelen die door de gebruiker kunnen worden gerepareerd. In het geval van schade, koppel los van de netvoeding en stop met gebruiken

Prikmontage

1. Bevestig de prikker op de beugel aan het armatuur. Prik het armatuur in de grond. Controleer dat de prikker geen verborgen kabels of leidingen kan beschadigen.
2. Sluit aan de hand van een aansluitdoos met een geschikte IP-beschermingsklasse de stroomkabels aan, Bruine op "L", Blauw op "N" en Geel/Groen op aarding.
3. Dit armatuur bevat geen onderdelen die door de gebruiker kunnen worden gerepareerd. In het geval van schade, koppel los van de netvoeding en stop met gebruiken

Markttoezicht:

LS Code van energie-efficiëntie van Klasse F. R2IN13W-LS.

De lichtbron van deze armatuur is niet vervangbaar; wanneer de lichtbron het einde van zijn levensduur bereikt, moet de hele armatuur worden vervangen.

Informatie voor de gebruiker van het product:

1. Hou bij het verwijderen van afval rekening met de regeling voor afgedankte elektrische en elektronische apparatuur, gescheiden van gewoon huishoudelijk afval (AEEA, pictogram van een kliko met een kruis erdoorheen).
2. Neem uw verantwoordelijkheid op het vlak van hergebruik en recycling door dit product aan het einde van zijn levenscyclus in te leveren bij een inleverpunt voor elektronisch afval, een milieupark of een winkel waar u een nieuw product koopt.
3. Deze apparatuur kan stoffen bevatten die gevaarlijk zijn voor de gezondheid en het milieu indien ze onachtzaam wordt weggegooid. Het is belangrijk dat ze gescheiden gehouden wordt van het normaal huishoudelijk afval en gerecycled wordt in het netwerk voor AEEA.
4. Het pictogram van een kliko met een kruis erdoorheen op een product betekent dat dit apparaat niet samen met het gewone huishoudelijk afval mag worden weggegooid, maar dat het dient te worden verwijderd in overeenstemming met de lokale regelgeving voor AEEA (afgedankte elektrische en elektronische apparatuur).

ROBUS®

DUET 3 W ZWEI IN EINEM, SET FÜR WAND- UND SPIKE-MONTAGE (WARM-WEISS)

R2IN13W

DE

LESEN SIE DIE ANLEITUNG, BEVOR SIE MIT DER INSTALLATION BEGINNEN, UND BEWAHREN SIE SIE FÜR DIE SPÄTERE VERWENDUNG AUF.

! Elektronikprodukte können Tod, schwere Verletzungen oder Sachschaden verursachen. Die Installation muss von einem Elektriker vorgenommen werden.

Hinweis:

Vor der Durchführung von Isolationswiderstandsprüfungen muss die Leuchte vom Strom getrennt werden. Technische Produktinformationen und Angaben können sich im Lauf der Zeit ohne weitere Mitteilung ändern. Besuchen Sie unsere Webseite www.robus.com oder robustirect.com für aktuelle technische Informationen.

-5°C < Ta < +40°C, 220-240V ~ 50/60Hz, Class I, IP65

Installation

Wandmontage

1. Vergewissern Siesich, dass das Versorgungsnetz ausgeschaltetist, bevor Siemit der Installation beginnen.
2. Achten Sie darauf, dass rund um den Installationsbereich mindestens 100 mm Platz sind.
3. Legen Sie die Halterung an der Wand an und zeichnen Sie geeignete Befestigungslöcher an.Vergewissern Sie sich vor dem Bohren, dass die Bohrlöcher keine Rohre oder Leitungen beschädigen.
4. Befestigen Sie die Leuchte an der Wand.
5. Schließen Sie mithilfe eines IP-klassifizierten Gehäuses die Stromversorgung an: Braun an „L“, Blau an „N“ und Gelb/Grün an Erdung.
6. Vergewissern Sie sich, dass die Leuchte fest an der Wand sitzt.
7. Diese Leuchte hat keine Teile, die vom Anwender gewartet werden müssen. Sollte ein Teil beschädigt sein, trennen Sie die Leuchte von der Stromversorgung und stellen Sie den Gebrauch ein.

Montage mit Spike

1. Befestigen Sie den Spike an der Leuchte. Setzen Sie die Fassung auf dem Boden auf. Vergewissern Sie sich, dass der Spike keine unterirdischen Rohre oder Leitungen beschädigt.
2. Schließen Sie mithilfe eines IP-klassifizierten Gehäuses die Stromversorgung an: Braun an „L“, Blau an „N“ und Gelb/Grün an Erdung.
3. Diese Leuchte hat keine Teile, die vom Anwender gewartet werden müssen. Sollte ein Teil beschädigt sein, trennen Sie die Leuchte von der Stromversorgung und stellen Sie den Gebrauch ein.

Marktüberwachung:

LS Code der Energieeffizienz der Klasse F. R2IN13W-LS.

Die Lichtquelle dieser Leuchte ist nicht austauschbar; wenn die Lichtquelle das Ende ihrer Lebensdauer erreicht, muss die gesamte Leuchte ersetzt werden.

Informationen für den Benutzer:

1. Beachten Sie, dass die Entsorgung von ausgedienten Elektro- und Elektronikgeräten getrennt vom Hausmüll erfolgen muss (die Geräte sind mit dem Symbol einer durchgestrichenen Tonne gekennzeichnet).
2. Beachten Sie Ihre Rolle im Wiederverwendungs- und Recycling-Zyklus, indem Sie dieses Produkt am Ende der Nutzungsdauer bei einer Sammelstelle für Elektronikaltgeräte oder einer städtischen Müllkippe, oder einer Verkaufsstelle, wo Sie einen Ersatz besorgen, entsorgen.
3. Dieses Gerät kann Substanzen enthalten, die gesundheits- und umweltschädlich sind, falls sie achtlos entsorgt werden. Es ist wichtig, dass es vom normalen Hausmüll getrennt und in der Kette der Elektro-Altgeräte recycelt wird.
4. Das „durchgestrichene Tonnen-Symbol“ auf einem Produkt bedeutet, dass dieses Gerät nicht mit dem normalen Hausmüll, sondern gemäß der Entsorgungsvorschriften für Elektro-Altgeräte entsorgt werden muss.

ROBUS®

DUET 3 W 2 V 1 KOMPLET, KLIN IN STENSKI NOSILEC (TOPLO BELA)

R2IN13W

SL

PRED MONTAŽO SKRBNO PREBERITE NAVODILA ZA UPORABO IN JIH SHRANITE NA VARNO MESTO, SAJ JIH BOSTE POZNEJEMORDA ŠE POTREBOVALI.

! Električne naprave lahko povzročijo telesne poškodbe, smrt in materialno škodo. Priklop sme izvesti le strokovnjak za elektrotehniko.

Opomba:

Pred preizkusi izolacijske upornosti svetilko obvezno izključite. Pridržujemo si pravico do sprememb proizvoda in tehničnih specifikacij brez predhodnega obvestila. Za najnovejše tehnične informacije obiščite našo spletno stran www.robus.com ali robustirect.com.

-5°C < T_{amb} < +40 °C, 220-240 V ~ 50/60 Hz, razred zaščite I, stopnja zaščite IP65

Montaža

Stenska montaža

1. Pred začetkom dela izključite omrežno napajanje.
2. Okoli svetilke mora biti najmanj 100 mm nezasedenega prostora.
3. Pridržite nosilec ob steno in označite mesta pritrdilnih lukenj na steno. Preden zavrtate, pregledjte in potrdite, da s fittingom ne boste poškodovali skritih cevi in kablov.
4. Pritrdite fitting na steno.
5. Z dozo, ustrezne stopnje zaščite IP, napeljite kable do sponke in priključite rjavo na „L“, modro na „N“ in rumeno/zeleno na zemljo.
6. Trdno in varno pritrdite fitting na steno.
7. V tej napravi ni delov, ki bi jih lahko servisiral uporabnik. Če se poškoduje kateri koli deli, napravo izključite in ne uporabljajte več.

Montaža na klin

1. Pritrdite klin na nosilec na fittingu. Namestite fitting v tla. Previdno, da s klinom ne boste poškodovali skritih kablov ali cevi.
2. Z dozo, ustreznih stopnje zaščite IP, napeljite kable do sponke in priključite rjavo na „L“, modro na „N“ in rumeno/zeleno na zemljo.
3. V tej napravi ni delov, ki bi jih lahko servisiral uporabnik. Če se poškoduje kateri koli deli, napravo izključite in ne uporabljajte več.

Nadzor Trga:

(LS) Šifra svetlobnega vira' z energijsko učinkovitostjo razreda F. R2IN13W-LS. Svetlobni vir te svetilke ni možno zamenjati; ko se izteče tehnična življenjska doba svetlobnega vira je treba zamenjati celo svetilko.

Informacije za uporabnika:

1. Upoštevajte predpise o odstranjevanju odpadne električne in elektronske opreme – proizvoda ni dovoljeno odstraniti med gospodinjske odpadke (OEEO s simbolom: prekrizanim zabojnikom za odpadke na kolesih).
2. Prispevajte k varovanju okolja in omogočite reciklažo proizvoda – po koncu njegove življenjske dobe ga predajte pristojnemu zbirnemu centru za odpadke ali vrnite trgovcu, pri katerem ste ga kupili.
3. Ta oprema lahko vsebuje snovi, ki so v primeru malomarnega ravnanja nevarne za zdravje in okolje. Pomembno je, da proizvod ločite od drugih gospodinjskih odpadkov in ga predate v reciklažo (OEEO).
4. Simbol »prekrizani zabojniki za odpadke na kolesih« na proizvodu pomeni, da tega proizvoda ni dovoljeno odstraniti med običajne gospodinjske odpadke, temveč skladno s predpisi o OEEO.

ROBUS®

DUET ÉCLAIRAGE "2 EN 1", 3W, MONTAGE MURAL OU SUR PIQUET

FR

R2IN13W

VEUILLEZ LIRE LES INSTRUCTIONS AVANT DE COMMENCER L'INSTALLATION ET CONSERVEZ-LES POUR TOUTES UTILISATIONS FUTURES.

Les produits électriques peuvent causer la mort, de graves blessures ou des dégâts matériels. L'installation doit être effectuée par un électricien qualifié.

Remarque :

Le luminaire doit être déconnecté avant d'effectuer tout test de résistance à l'isolation. Les informations techniques et caractéristiques peuvent changer au fil du temps sans notification préalable. Pour rester informé de ces possibles modifications, veuillez consulter le site internet www.robus.com ou robustirect.com.

-5°C < Ta < +40°C, 220-240V ~ 50/60Hz, Classe I, IP65

Installation

Montage mural

1. Assurez-vous que l'alimentation est coupée avant de commencer
2. Assurez-vous qu'il y a au moins 100mm d'espace libre autour de la localisation du luminaire.
3. Placez le support contre le mur et marquez sur le mur les positions des futures fixations. Avant le forage, assurez-vous qu'il n'y a pas d'obstacles : câbles, tuyaux etc.
4. Fixez le luminaire au mur.
5. Utilisez un boîtier IP adapté, introduisez le câble d'alimentation au terminal, connectez Marron à L, Bleu à N et Jaune/Vert à E.
6. Assurez-vous que le luminaire soit sécurisé.
7. Ce luminaire ne dispose d'aucune pièce réparable par l'utilisateur. Si le luminaire est endommagé, débranchez-le et cessez de l'utiliser.

Montage sur piquet

1. Attachez le piquet au support du luminaire. Placez le luminaire dans le sol. Vérifiez que le piquet ne risque pas d'endommager des câbles, tuyaux etc..
2. Utilisez un boîtier IP adapté, introduisez le câble d'alimentation dans le presse-étoupe et connectez les câbles aux terminaux, Marron à « L », Bleu à « N » et Jaune/Vert à « E ».
3. Ce luminaire ne dispose d'aucune pièce réparable par l'utilisateur. Si le luminaire est endommagé, débranchez-le et cessez de l'utiliser.

Surveillance du Marché:

LS Code» d'efficacité énergétique de Classe F. R2IN13W-LS.

La source lumineuse de ce luminaire n'est pas remplaçable. Lorsque celle-ci atteint sa fin de vie, l'ensemble du luminaire doit être remplacé.

Informations pour l'utilisateur du produit :

1. Veuillez, s'il vous plaît, noter l'importance de disposer des Déchets d'Équipement Électriques et Électroniques séparément des déchets ménagers (DEEE représenté par une poubelle barrée d'une croix).
2. Veuillez tenir compte de l'importance de votre contribution à la réutilisation et au recyclage de ce produit en fin de vie en le retournant dans un centre de collecte de déchets des équipements électriques ou dans le point de vente à partir duquel vous effectuez l'achat du produit de remplacement.
3. Cet équipement peut contenir des substances dangereuses pour la santé et l'environnement s'il est jeté n'importe où. Il est important de le séparer des ordures ménagères et le recycler dans une consigne DEEE appropriée.
4. La "poubelle barrée d'une croix" présent sur le produit indique que cet appareil ne doit pas être jeté dans les ordures ménagères mais doit être éliminé conformément à la réglementation DEEE locale.

IT: AVVERTENZA – I dispositivi elettrici possono causare lesioni gravi o la morte o danneggiare l'apparecchio. In caso di dubbi sull'installazione o sull'utilizzo di questo prodotto, consultare un elettricista competente. Assicurarsi che l'alimentazione principale sia spenta prima di effettuare interventi.

EST: HOIATUS! Elektritooted võivad põhjustada surma, raskeid vigastusi või varakahjustusi. Kui teil on toote paigaldamisel või kasutamisel kahtlusi, küsige nõu asjatundlikult elektrikult. Enne töö alustamist veenduge, et elektrivool oleks välja lülitatud.

SLK: UPOZORNENIE - Elektrické výrobky môžu spôsobiť smrť, vážne zranenie alebo škodu na majetku. Ak máte akékoľvek pochybnosti o inštalácii tohto výrobku, poraďte sa s kvalifikovaným elektrikárom. Pred začatím práce skontrolujte, že je hlavný zdroj

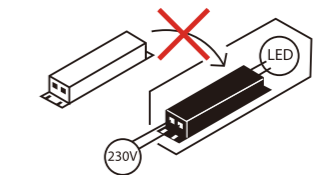
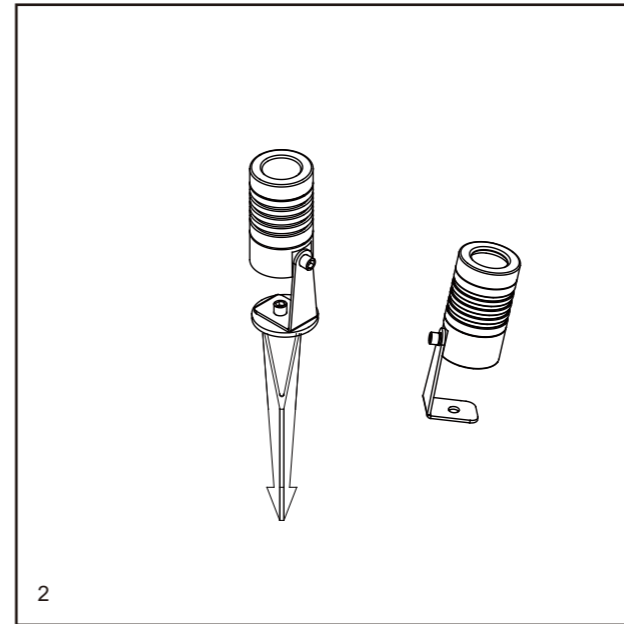
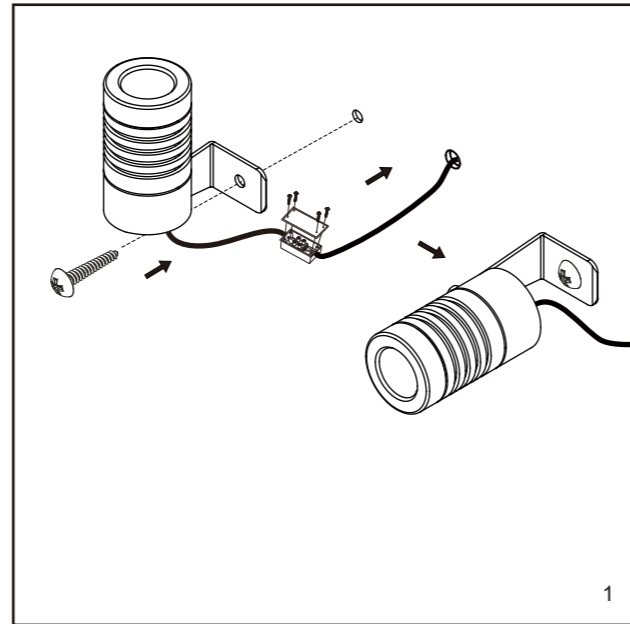
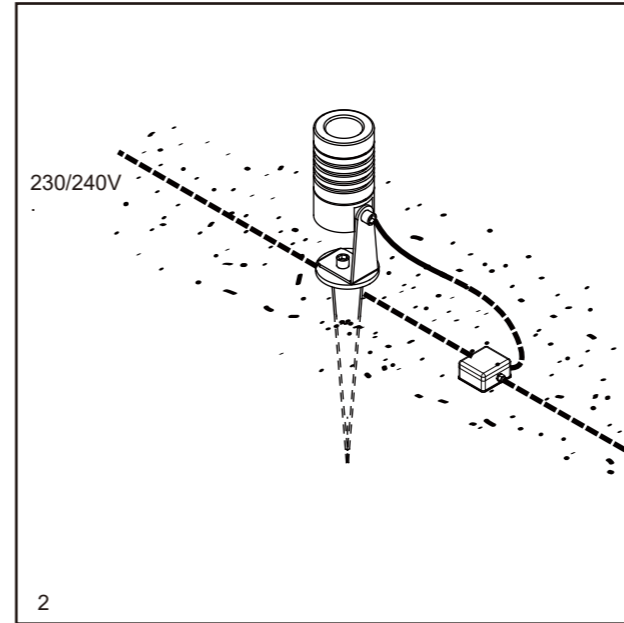
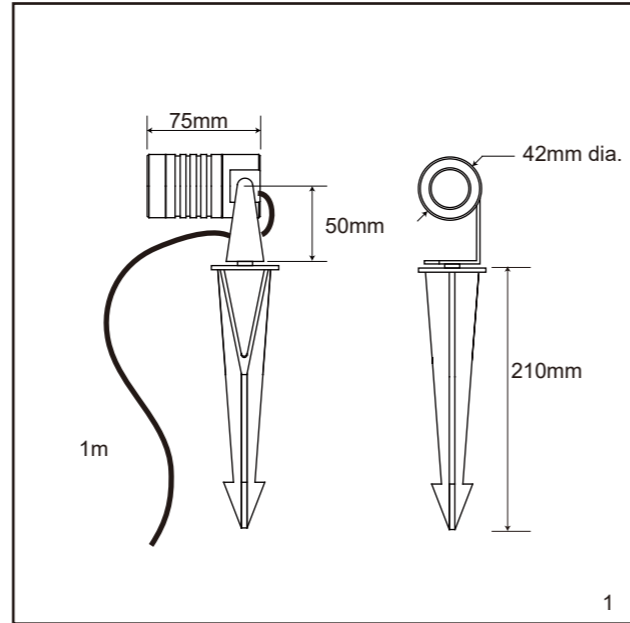

L.E.D lighting & Electrical Distribution Group UC
IRE: Nangor Road, Dublin 12, D12 E7VP, Ireland
UK: Bracknell Enterprise & Innovation Hub, Ocean House, 12th Floor, The Ring, Bracknell, Berkshire RG12 1AX, UK

Tel: +353 1 7099000
Fax: +353 1 7099060
Email: info@robus.com
Website: www.robus.com

